

Actualizar el espejo de sensor de oscuridad/lluvia automático.

© 2002 por la persona conocido como MOGolf a www.tdiclub.com. todos los derechos reservados.

El vehículo tratado: 2001 golf GLS TDI

Los precios son dólares americanos (precios de la lista de piezas) y sujeto al cambio sin aviso y excluye impuestos, envío y manejo.

Las piezas se dan debajo para la referencia y su uso no será vinculante . Otras fuentes están disponibles. Los artículos marcados con (*) dependen de la optativa o método usado. Vea la descripción para los detalles.

Las piezas de las partes de IMPEX (www.vwparts.com):

El espejo (3B0 857 511 H) 192.95\$ Tubo inferior (3B0 857 591 UN) 7.35\$
 Capucha (3B0 858 547 UN) 3.78\$ Tubo superior (3B0 857 594 UN) 6.42\$
 Capucha (3B0 858 548 UN) 4.30\$ Rele (1J0 955 531) 57.16\$

Si usted tiene un interior gris, agregue el código color Y20. Si usted tiene un interior color canela, agregue el código 8YS para el color.

Las piezas de las partes del distribuidor de VW® local:

Cableado de la reparación * (000 979 135) 2.45\$ Conector * (4B0 971 833) 2.50\$
 Cableado de la reparación * (000 979 133A) 2.05\$ Conector*(4B0 972 623) 4.70\$
 El sensor de lluvia (1J0 971 411A) 171.40\$ (este código es para el golf)
 Cablea de reparación * (000 979 003) 1.90\$ (precio de cada uno – se requieren 3)

Las piezas de las partes de AutoZone local:

Littlefuse® MINI® Agregar-un-Circuit™ 6.99&

Las piezas de las partes de la Radio local Shack®:

3 paquetes de bobina de #22 alambre 278-1224 4.49\$
 Cable termoretráctil * 278-1627 1.99\$

Las piezas de las partes de la Casa local Depot®:

Terminales de anilla 781789700052 0.69\$ Empalme de extremo 781789700380 0.69\$
 Empalmes Rojo 781789700281 0.69\$

Las piezas de las partes del Whoopee Bowl, Clarkston, MI,:

Cinta aislante (el Costo desconocido; ha estado poco tiempo disponible. La cinta eléctrica común puede sustituirse.)

Las partes de las partes de la Electrónica de Mouser (www.mouser.com)

El conector * 571-876673 0.19

(precio de cada uno- se requieren 6)

Herramientas usadas:

T-20 destornillador de Torx® (su tamaño puede variar, dependiendo de los tornillos que usaron en su automóvil)

#2 Phillips destornillador

Alicates de punta fina

Destornillador de punta plana

Alambre desnudo/ herramienta crimpadora para conector plano

Cable pasa muros (Sears® Craftsman® 4319)

Popsicle stick

Teniendo en cuenta todo lo que usted están a punto de leer, **este proyecto sólo debe hacerse si el parabrisas necesita ser reemplazado**, si usted quiere el espejo de sensor de oscurecimiento/lluvia automático de la VW. Presupueste \$550 USD por lo menos más parabrisas. Lea por lo menos una vez todas las direcciones a través de antes de proceder.

El espejo usa una montura diferente (3B0 845 543 UN). El CD de Bentley describe el uso de un arma de calor y su aplicación para quitar la pieza existente. Desgraciadamente, la oportunidad de explorar esta posibilidad escapó. No creyó que esto pudiera reemplazar la pieza existente debido a la corte de corriente que la capa cerámica aplicó al parabrisas. Requeriría levantar la cerámica pudiendo rascar probablemente la base del cristal. Mi primer paso era investigar la verdad de esta hipótesis. (La nota: El distribuidor local dice que él no puede conseguir el adhesivo por separado para el soporte. Debe montarse en la fábrica del cristal. Las referencias del Bentley CD hacen referencia al adhesivo específico.)

El primer paso es quitar el espejo existente. Se hace con un esfuerzo cuidadoso, pero así como el soporte del espejo estaba a punto de soltar, se siente un crujido y del sonido siguió el efecto visual típicamente asociado con ese sonido que viene de un objeto de cristal.

Por consiguiente, era necesario reemplazar el parabrisas. El parabrisas de GLX se instaló como un reemplazo. Viene con la montura de espejo de sensor de lluvia. El costo del reemplazo era deducible del seguro. Estaba ya bien gastado por el uso y las piedras en el último año.

Cuando la tienda de cristales preguntó que si mi parabrisas tenía un sensor de lluvia, yo dije "No, pero me gustaría agregar uno." Ellos eran bastante amables e instale el parabrisas de GLX. Una instalación excelente se realizó por Billy Fisher a Harmon Autoglass en Gladstone, MO (en reconocimiento de un trabajo hecho bien). El parabrisas se identificó como FW02117GYYN y el adhesivo usados es HAH016000. El automóvil entro por la mañana y la llamada de "está listo" se recibió aproximadamente 14:30. El automóvil tiene que estar parado por lo menos un par de horas para permitir que fragüe el adhesivo.

Billy me informó que el espejo puede que no se cayera, las otras posibilidades son que el cristal se rompa (es la que me gusta), o si el parabrisas está caliente (como en un día caliente, o tiempo al sol) la montura del espejo se cae con el espejo. Esto lo hace mismo difícil para separar la pieza del espejo si usted quiere encolarlo más adelante.

Si usted opta por tirar del espejo sin romper el parabrisas, usted podría quitar la montura (usando una arma de calor y alicates, el quitador adhesivo, papel de arena muy fino, limpiador del no-residuo y un toque de manos), y encola en un GM o Chrysler (ligeramente más grande - recomendado) el botón del tipo en el centro de la corte de corriente cerámica. Esto le permitiría montar otro sensor de oscurecimiento y los espejos con otros rasgos. Las fuentes de éstos son Donnelly (www.donnelly.com) o Gentex (www.gentex.com vendió vía www.mitocorp.com). Mito sólo vende una 10.5-pulgada que los sensores de oscurecimiento de Gentex anchos reflejan, así como uno más ancho con el compás y las opciones del termómetro. Este último espejo también está disponible de J.C. Whitney (www.jcwhitney.com), otros lugares de orden de correo, y posiblemente a través de las tiendas personalizando locales. (Mito el S.A. después de años de comprar un producto de ellos sigue ofreciendo un nivel alto, en mi experiencia.) Los espejos de Donnelly están disponibles directo de Donnelly y posiblemente a través de las tiendas personalizando locales.

Refiérase a las instrucciones para ayudarse para el cableado del sensor de oscurecimiento y funcione de cualquiera de estos espejos.

La nueva montura se parece (UNA hoja de papel blanca se usó por fuera del parabrisas para el fondo y proporciona el contraste):

Las partes del espejo son como las de la figura:



El soporte del espejo resbala para entrar: 3B0 845 543 UN



Todas las partes (excepto la parada y sensor) es marcado con Donnelly parta los números. La parada es marcada con una parte de Siemens el número. Individualmente:





Channel piece along windshield

Tubo



Channel piece facing driver

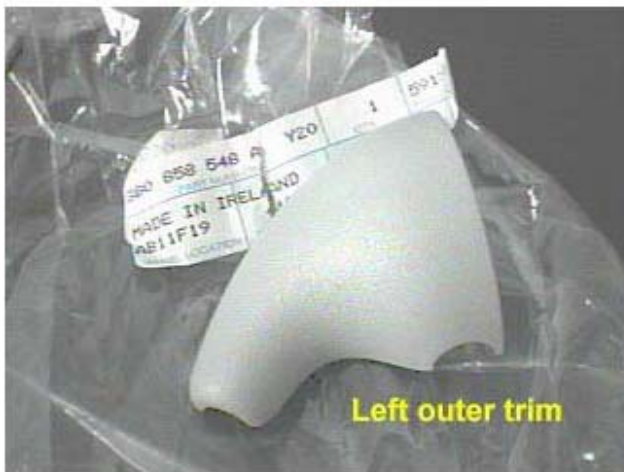

Left outer trim



Right outer trim



Rele

New relay



New

Old

Relays

Comparando los viejos y nuevos relés, la nueva pieza tiene los contactos para la bomba de lavado de faro delantero (los 3 contactos extras a lo largo del fondo) así como los dos necesarios para la conexión de sensor de lluvia (el lado correcto la izquierda superior y centro). La parada arrojará encima de 180 grados y tape en la situación existente.

Comparing old and new relays, the new relay has contacts for the headlamp washer pump (extra 3 contacts along the bottom) as well as the two needed for the rain sensor connection (right side upper left and center). The relay will flip over 180 degrees and plug into the existing location.

La preparación de la instalación eléctrica

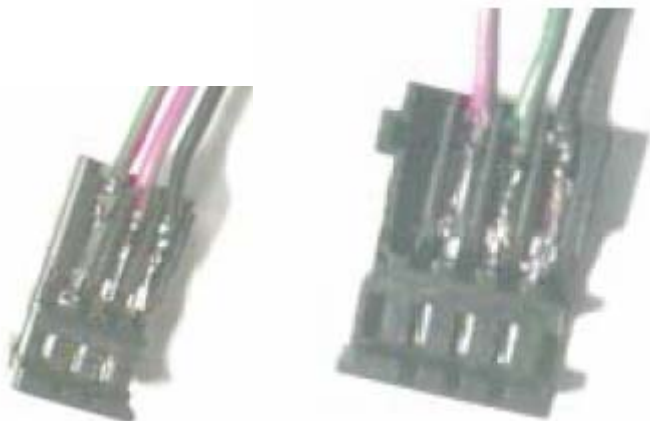

Se recomienda que el cableado para conectar a la guarniciones del espejo/sensor sea preparado primero. Si usted no usa los conectores crimpados, use el cable reparación 000979003. Usted necesitará tres y cortará cada uno por la mitad.

Para cualquier método de la instalación eléctrica que usa los conectores mostrados, usted tiene que quitar primero los conectores de metal de las carcasas.

Esto puede lograrse usando un destornillador muy pequeño (un Craftsman® 41671 1,5x40 trabaja bien), u otra herramienta conveniente para empujar el terminal de la carcasa mientras se tira del pedazo de metal del conector o del cable sobrante. La etiqueta de conector está en las hendiduras bajas visible en la fotografía, y usted lo empujaría al derecho (en este cuadro).

Los pedazos de metal resbalan fuera a través del fin (la cima de este cuadro). Un sujetapapeles (clip) enderezado fue usado para ayudar en el levantamiento. Se recomienda que usted quite todos los seis conectores para que usted tiene cuatro (1 del otro conector) de repuesto por rizar. Después de rizando los conectores en los alambres, resbáelos atrás hasta que encaje en el plástico soporte. Después de que todos los tres alambres se instalan, cierre la tapa del conector. (O resbala uno la mitad de un alambre de la reparación en cada uno de las tres hendiduras.)

15 centímetro (6 pulgadas) se usaron largos pedazos de cable para esta instalación eléctrica inicial. Después ellos se conectaron a los cables del funcionamiento con el extremo de los conectores, o el punto conectando con tierra con un conector del anillo, como se describe más tarde.

Empezando con el conector del seis-posición (el espejo) encuadre el conector de la unión (mostrado anteriormente) con la guarniciones del mirror/sensor. La etiqueta cada uno (1), (2), y (3) el enmascarando envolviendo la cinta alrededor de cada uno y escribiendo en él. El alambre (1) corresponde al alambre del black/blue, (2) corresponde al brown/blue y (3) corresponde para broncear. En el cuadro sobre, el negro se usó para (1), verde para (2) y rojo para (3) con el alambre del paquete de Chozas de Radio. El albergue del terminal se codifica para encajar en el mirror/sensor que alambra la guarniciones. Hay un la hendidura central en un lado y una hendidura del desplazamiento en el lado opuesto. En este cuadro, la hendidura central es escasamente visible en la izquierda. Este lado dará jaque mate a la guarniciones, el más cerca a su portador plástico. (La tapa terminal no se instala para la claridad, esté seguro instalarlo.)

Similarmente, prepare el conector de sensor de cuatro-posición (4B0972623) con (4) correspondiendo para broncear (el alambre rojo en la fotografía), (5) correspondiendo con el verde (el alambre verde en la fotografía) y (6) con el black/green (el alambre negro en la fotografía). Usando (4), (5) y (6) impide confundirlos con el otro juego de alambres.

Una alternativa a usar la reparación por cable y los conectores son usar pequeño los conectores empalmados con los cables y protegido con el material termoretractil.

Los conectores como 571-876673 de la Electrónica de Mouser trabajarán y serán casi idéntico a las partes de metal de los conectores mostradas. Use el más pequeño encogimiento de calor de diámetro que entuba en el paquete de la Chozas de la Radio. Después de empalmados los conectores a los cables, empújelos suavemente en los conectores adelante la guarniciones del sensor y los etiqueta como anteriormente. Use la cinta eléctrica para afianzar el los cables y los conectores pequeños a la guarniciones de la instalación eléctrica.

Montando el sensor/mirror

Quite la luz arriba y los accesorios de techo (si provisto) la tapa. La tapa chasquea fácilmente fuera. Use una herramienta de la hoja plana y haga suavemente palanca en el borde del parabrisas de la lente ligera fuera, montando sobre un eje abajo quitar la lente. Hay dos Phillips atornillados para quitar de los holder/sunroof de la bombilla cambian y entonces chasquea fuera. Usted podría desconectar los conectores eléctricos para que accesorio interruptor no este balanceando en el aire en su cara como usted trabaja.

Luego, la visera pequeña encima del espejo fue quitada para permitir el borde delantero del cabecero para estar libre para colocar los cables. Una vez eso esta hecho, es una cuestión de atar el sensor al soporte, el espejo al soporte y conectando a la instalación eléctrica.

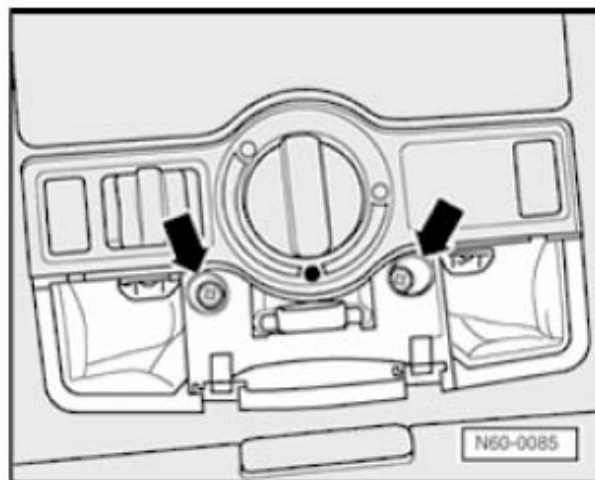
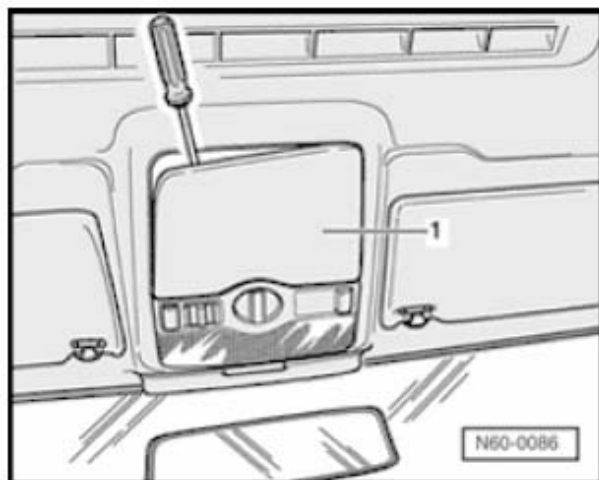

Proceda como sigue.

Instale el cableado del sensor antes en los trozos de tubo. Ellos resbalan juntos alrededor de los alambres entre el sensor y la guía del cable grande en las guarniciones del sensor. Tenga cuidado con las caperuzas que protegen el sensor. Manténgalo en su lugar y saque una foto del sensor en el más grande de los pedazos del cauce. Entonces envuelva un pedazo de cinta alrededor de la caperuza y del tubo para sostener la caperuza en el lugar. Un conector eléctrico debe colgar, suelte del fin del sensor como visto en esta fotografía.

Instale el sensor al parabrisas derrotando los conectores (montado en el poseedor plástico) entre el cabecera y el techo al borde del parabrisas. El la guía de cable de plástico grande también debe alimentarse a través de allí. La guía del cable tiene tres postes que chasquean en agujeros que existen en el marco del techo. Una vez instalado, usted es no consiguiéndolo fuera sin romper esos postes. Usted puede querer esperar hasta después probando para empujarlo en los agujeros. Una sugerencia es grabar encima de los agujeros hasta usted está listo montarlo permanentemente.

El fin comercial de la asamblea del sensor consiste en el sensor (con una capucha de protección) y un conector del seis-alfiler (tres conexiones usaron). El sensor está montado en el centro del soporte del parabrisas. Quite la cinta de la caperuza y empuja el ensamble del sensor/channel en el centro de la soporte del parabrisas con los pedazos del tubo que apuntan cabeceando. El más grande de los pedazos del tubo cierra en el lugar apropiado del parabrisas, sosteniendo el sensor contra el cristal.

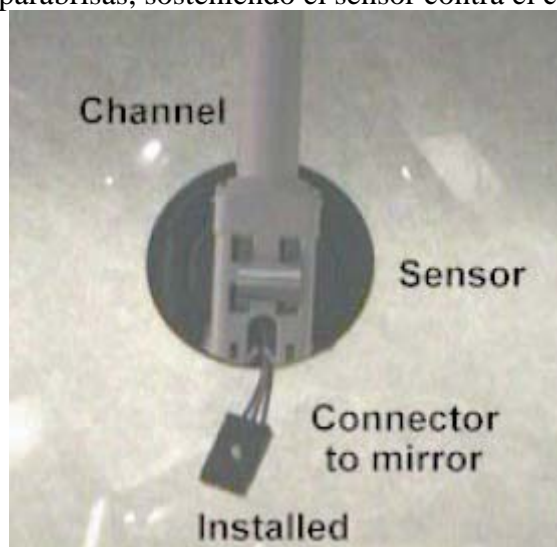

Esto se muestra en la foto de la derecha.

Luego, resbale el espejo (paralelo al parabrisas) a hacia el soporte de debajo. Conecte los conectores eléctricos a la base de el espejo y los encajó en el hueco. Termine sacando una foto la dos cáscara exterior apedaza juntos alrededor de la base del espejo. La instalación completada del espejo se muestra en los cuadros debajo.



Cableado de las conexiones

Se aconseja que usted trabaje con conectores en estos momentos. A estas alturas usted puede querer referirse al "Cómo acceder el "salpicadero en la sección para las instrucciones en quitar el buen estado alrededor del fusible y salpicadero.

Para ayudar derrotando los alambres, la foca de la puerta fue tirada suelto. Esto permite el acceso para tirar los cables del la base del montante del pilar A en el área del salpicadero. La foca es la parte de caucho negra (con el interior atado el en buen estado concordante) eso pasa el la apertura de la puerta. Usted no tiene que quitar el entero la foca. Tire suelte simplemente la ida de la parte a lo largo de la izquierda del área del tablero del instrumento. Una vez los alambres se derrotan en el área de tablero de parada, la foca puede empujarse atrás en el lugar. Una herramienta de recuperación de tipo garra puede ser útil agarrando los alambres y derrotándolos a través de este área.



El vehículo sujeto tiene las bolsas de aire de la cortina laterales. El CD de Bentley perfila cómo quitarlo pero requiere el uso de herramienta T10078 (o el gancho fabricado conveniente) y reemplazando la seguridad sujeta la tenencia en el en buen estado.

El gasto agregado se evitó usando un el método alternativo.

Simplemente envuelva los alambres en el montante alrededor del largo del borde del parabrisas. Ellos no interferirán con la bolsa de aire de la cortina lateral. Usted podría tardar envolviéndolos en el lugar hasta que todo se cablee y se pruebe. Aquéllos sin las bolsas de aire de cortina de lado pueden quitar el montante para envolver en el los cables.

La nota: una longitud mínima de 2 metros (79 pulgadas) se recomienda para los cuatro cables que corren al fusible y situaciones del salpicadero.

Después de ejecutar el cableado, mientras conectándolos y probando las funciones, un pasador la herramienta del puller importante fue usada para enganchar detrás del pilar arregle a lo largo del borde del parabrisas y apártelo. (No aceche en el parabrisas!) Esto permitió deslizar los alambres en ese área un poco bien. Use un palo delgado (o equivalente) como una ayuda a empujar los cables en el lugar.

En las páginas siguientes, terminando primero la instalación eléctrica del espejo se describe entonces la instalación eléctrica del sensor. Continuando posteriormente acortando los cables y conectando entre si los conectores espejo/sensor. Se usaron los conectores del extremo para acortar los cables más largos que van por el borde del headlining y abajo el pilar A.

La instalación eléctrica del espejo (los colores del alambre se refieren a los cables del conexionado del espejo/sensor)

Cable #1: alimentación. Conecte el cable negro/azul del espejo a alimentación de fusible 5. Acceda a la parte trasera de la caja de fusibles, un Littlefuse® MINI®, Agregar-un-Circuit™ se uso un fusible de fabrica de 7.5-amperio (circuito de fábrica para el espejo instalado). El adaptador del fusible incluye un extremo el conector para el otro fin. Cuando instaló en el fusible de 7.5 amperio, el cable en cuestión y extremo el conector debe ir al derecho. Transfiera el fusible de 7.5 amperios al adaptador y usa el fusible de 3 amperios proporcionado con el adaptador para el nuevo circuito.

Rice el cable de alimentación alimentando al extremo del adaptador el conector. Un método alternativo es usar una azada o conector del anillo a la 75X conexión enhebrada a el fondo del salpicadero. Está seguro de agregar un fusible el en línea con el cable de alimentación si conectando se conecta aquí.



Cable #2: luz de marcha atrás. Conecte el cable marrón/azul del espejo a la luz de marcha atrás. Las luces traseras (marcha atrás) la alimentación puede obtenerse de los cables negro/azul que van a las luces auxiliares de marcha atrás. Se localiza abajo en la base del pilar A. Para acceder a este cable para las luces de marcha atrás, quite el asa de la manivela y más abajo del pilar A esta.

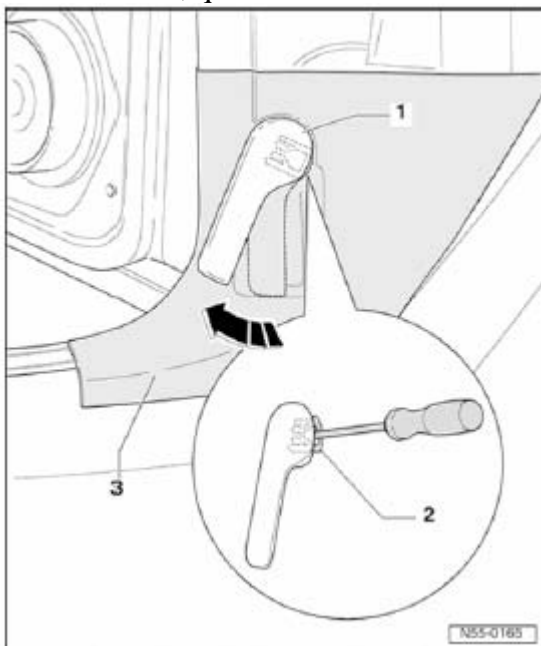

La situación mostrada es común a la transmisión manual y a la automática de los vehículos. Para los automóviles de transmisión automática, la alimentación puede encontrarse también a un el conector superior a al plenum, pero es más difícil de acceder.



El cable al conector NEGRO atado al cableado de guarniciones se encuentra detrás de él.

Una alternativa es traer un cable de las luces de marcha atrás de la parte trasera del vehículo al frente del el compartimiento del pasajero.

Conectando como se describe aquí es menos trabajo. Use un empalme de conector aquí y un conector del extremo al cable de la reparación.



Cable #3: tierra para el espero de auto oscurecimiento. El cable marrón conecta a un punto conveniente con tierra.

Él cable marrón puede conectarse al marrón de la luz de cortesía o mando de techo corredizo (si esta provisto).

Un grapa en U se usó con un tornillo pequeño para conectar con tierra el cable con conector de anillo a la situación indicada, cerca del motor del techo solar sobre la guarniciones del espejo/sensor.

Usted podría querer combinar esta conexión del cable con el cable #6 (vea debajo).

Conexión del Sensor (los colores del cable se refieren al conexionado de los cables en el espejo/sensor)

Alambre #4: El cable Marrón para la tierra de sensor de lluvia. Vea el cable del espejo #3. La parada del reemplazo es marcada "192". reemplaza las paradas marcadas "377", "378", "389" o "603". El relé existente no puede ser modificado para hacerle un "192". Después del cable #5 y #6 se instalan como se describe debajo, o los extremos se sueldan, el nuevo relé es insertado en el tablero del relé.

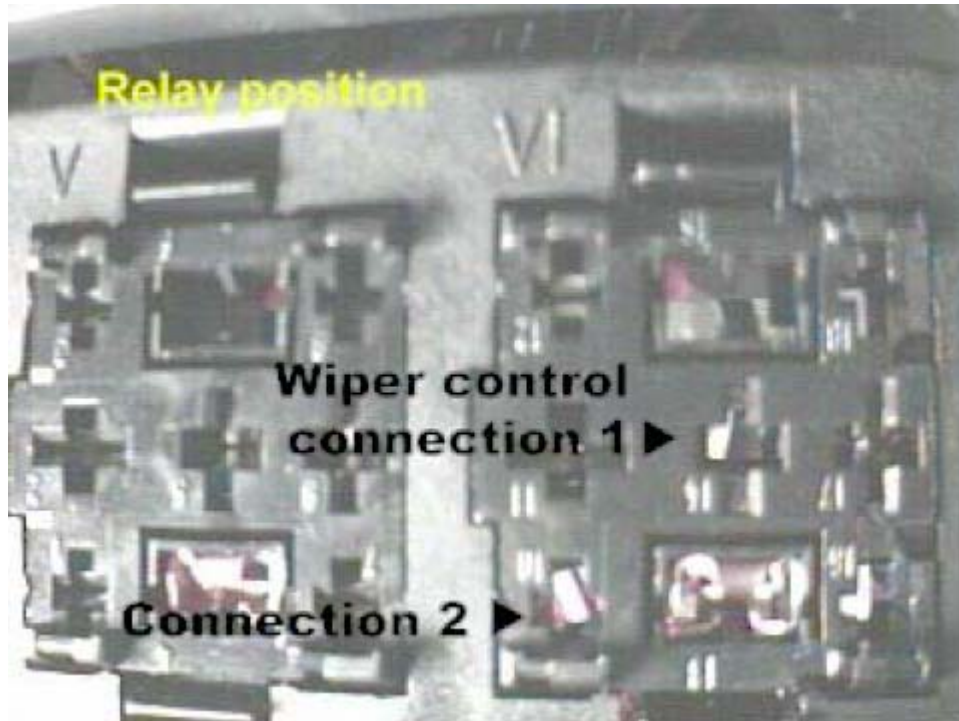

Cable #5: un cable para conectar el circuito de sensor de lluvia.

Ésta es "Conexión 1" en el cuadro. Conecte el cable del sensor verde en la posición 14 del relé, el punto más bajo derecho del tablero. (Vea el acceso al panel de relés, acceda la información después en este documento.)

La posición del relé mostrado es lo que usted ve cuando el relé de mando de limpiador existente está desocupado.

La conexión de un hombre "pobre para esto es a alimentado el alambre a través de la apertura del trasero el tablero, y dobla el fin despojado a través del agujero en el conector macho del relé. Un costo ligeramente más alto en la conexión es soldar el alambre al relé. En este punto el cable de reparación 000 929 135 puede usarse esta situación. Sin embargo, no era posible conseguir retener el cable coloreado de color de violeta y frente del negro de el enchufe del relé aparte cuando estaba alejado del tablero de relés.

Una solución más fácil es soldar un cable de 15 centímetros de largo (6 pulgadas) al relé y lo alimentaba a través del agujero. Un cable con conector es usado para alimentar el conector del espejo/sensor.

Cable #6: el otro cable para conectar al circuito de sensor de lluvia. Esto se muestra anteriormente como "Conexión 2" en el cuadro. Conecte el cable negro/verde del sensor a la posición 10 del relé en el lado más bajo derecho del tablero de relés. El cable de reparación 000 979 133 podría ser usado en esta situación. El mismo método de alambrear #5 fue usado.

Cuando los cables están todos conectados, tape los conectores en la guarniciones del espejo/sensor.
El conector del seis posiciones que se muestra en la fotografía.



Después de que la instalación se completa, pruebe la funcionalidad del espejo de auto oscurecimiento. Encienda el motor, cubra el sensor en el lado del parabrisas del espejo, y enfoque una linterna eléctrica en el espejo el sensor lateral.

El espejo se debe oscurecer. Si no, los revise la alimentación y las conexiones de instalación eléctrica de tierra. Luego, pruebe la marcha atrás la luz el rasgo "ningún-oscuro" poniendo el freno del aparcamiento, cambie la transmisión para invertir y repita como se describe anteriormente. El espejo no debe oscurecer. Si se oscurece, revise la instalación eléctrica de la marcha atrás.

El manual de origen se describe la funcionalidad del el sensor de lluvia. No hay ninguna prueba o información de diagnóstico cedida, ni manual de servicio, ni manual de la reparación en CD-ROM.

Si la lluvia no está disponible para probar, usted podría probar una manga del jardín y podría variar la cantidad de agua rociada en el parabrisas para probar la velocidad de los limpiadores. Una prueba seca simple que puede realizarse en un día soleado es encender los limpiadores con la intermitencia más lenta y espere a ver lo que sucede. Los limpiadores deben limpiar una vez al giro inicial adelante, pero no deben limpiar después de eso.

Si toda la instalación eléctrica funciona, es la hora de terminar el cableado. El conector blanco encajado en los casquillos del sensor hacia un gancho en el motor del techo solar en el vehículo sujeto (por lo menos éste es lo que se hizo en el vehículo sujeto). Este gancho se ve en el anterior molido la fotografía del punto. Estar seguro que esta asegurado por de alguna manera prevenir sacudidas. Todas las partes desmontadas previamente se deben poner otra vez en su posición. Éstos son (1) la visera sobre el espejo, (2) la luz de cortesía, (3) el techo solar el tablero de acceso de motor, (4) la parte baja del pilar A y el asa de maneta del capo motor, (5) ajuste bien el tablero, (6) el tablero de rodilla de instrumento, (7) el panel lateral, y (8) la tapa del fusible. Esté seguro que el capo motor esta cerrado por si se tiro de la maneta antes.

La instalación está ahora completa.

El acceso de tablero de relés

1. Quite el panel izquierdo del tablero de instrumentos. Sale tirando de él.

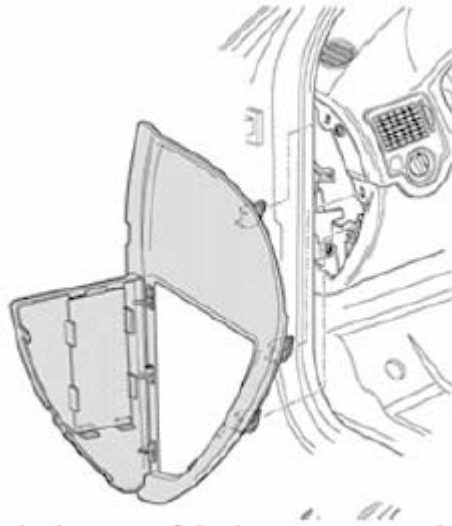

2. Quite los tres tornillos (1 al 3) al fondo del tablero de instrumentos (también mostrado con las flechas en el fondo el cuadro) y saque hacia fuera el panel 2.

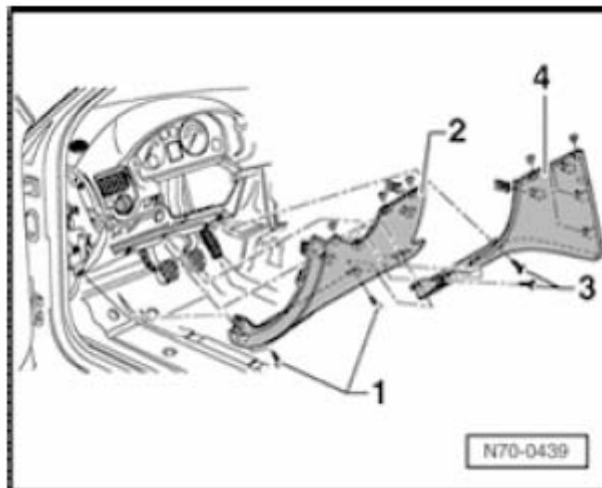

3. El tablero encima de las palancas mostrado abajo sale resbalando fuera del automóvil.

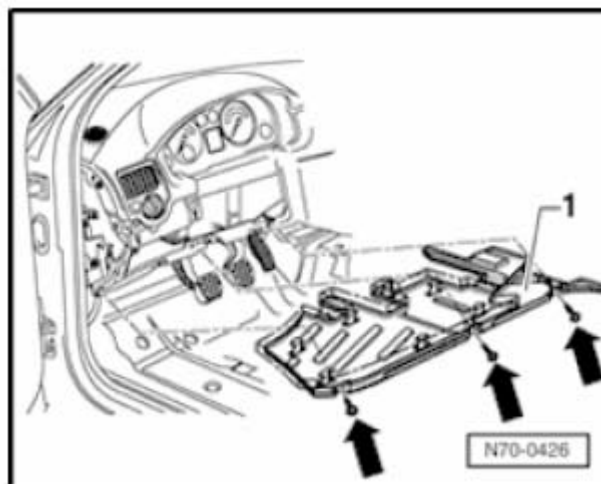

Se puede acceder al tablero de relés ahora al fondo del tablero del instrumentos.

Que deciros que la traducción es bastante patatera, pero creo que se puede llegar a entender medianamente.